

SDM(MSD)サイズ  
スクエアネックワンピース  
& ペチコート  
**ORTENSIA**  
*Mignon*  
追加パターン  
1/2

★Ortensia(MSD)ワンピース  
スカート・ピンタック入れ粗裁ち用パターン  
表地×1枚

ピンタックを入れたら、スカートのパターンをのせて裁断してください。

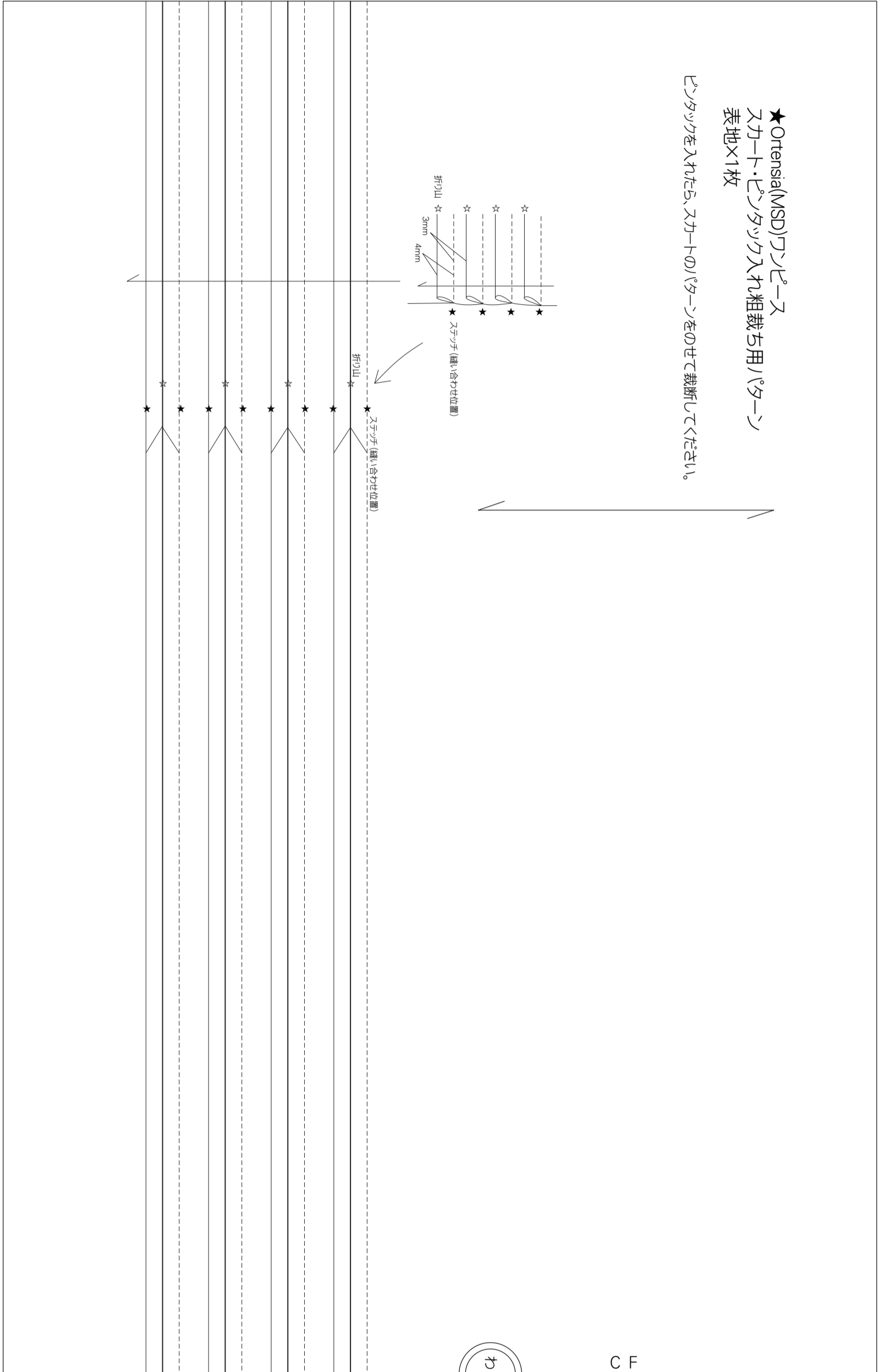

C F

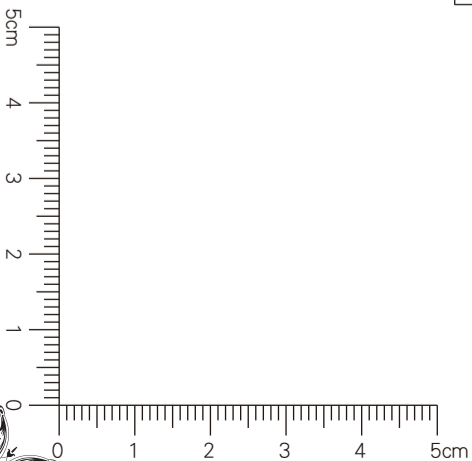

SDM(MSD)サイズ  
スクエアネックワンピース  
& ベチコート

ORTENSIA  
Mignon

追加パターン  
2/2

※MSD(SDM)サイズのデザインでは、スカート部分と、前ヨーク(Aタイプのみ)にピンタックが入ります。  
ピンタックが入るパーツは、まず粗裁ち用パターンを使って裁断し、指定の位置にピンタックを入れてください。  
その後アイロンで生地を整えてから、ピンタック位置を合わせて上りパターンを固定し、パーツを裁断します。

◆ピンタックの縫い方◆

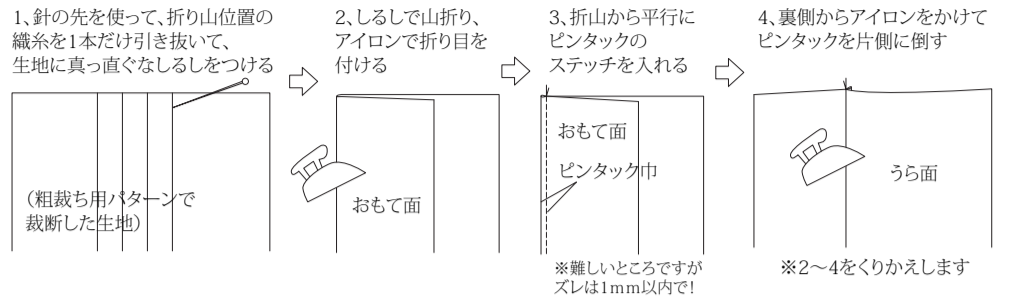

Aタイプ・前ヨークの作り方

スカートのピンタック粗裁ち用パターンは、スカート裾にピンタックを入れる時に使用してください。

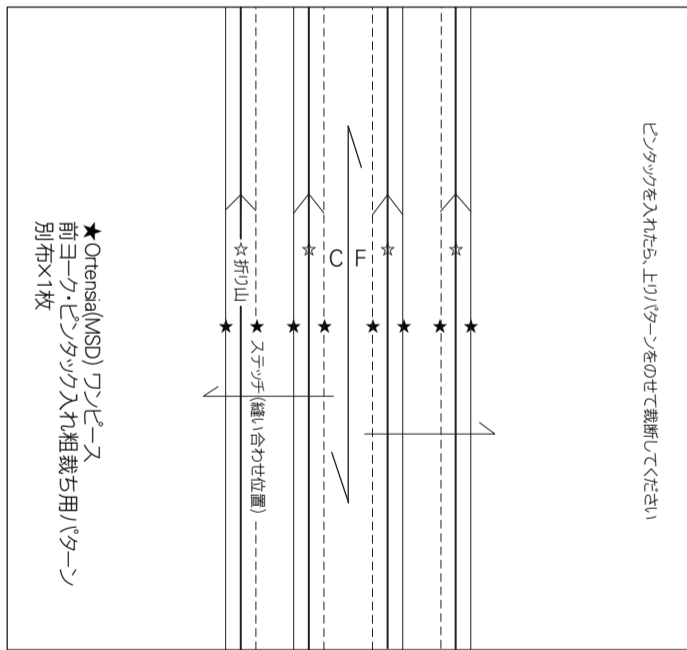
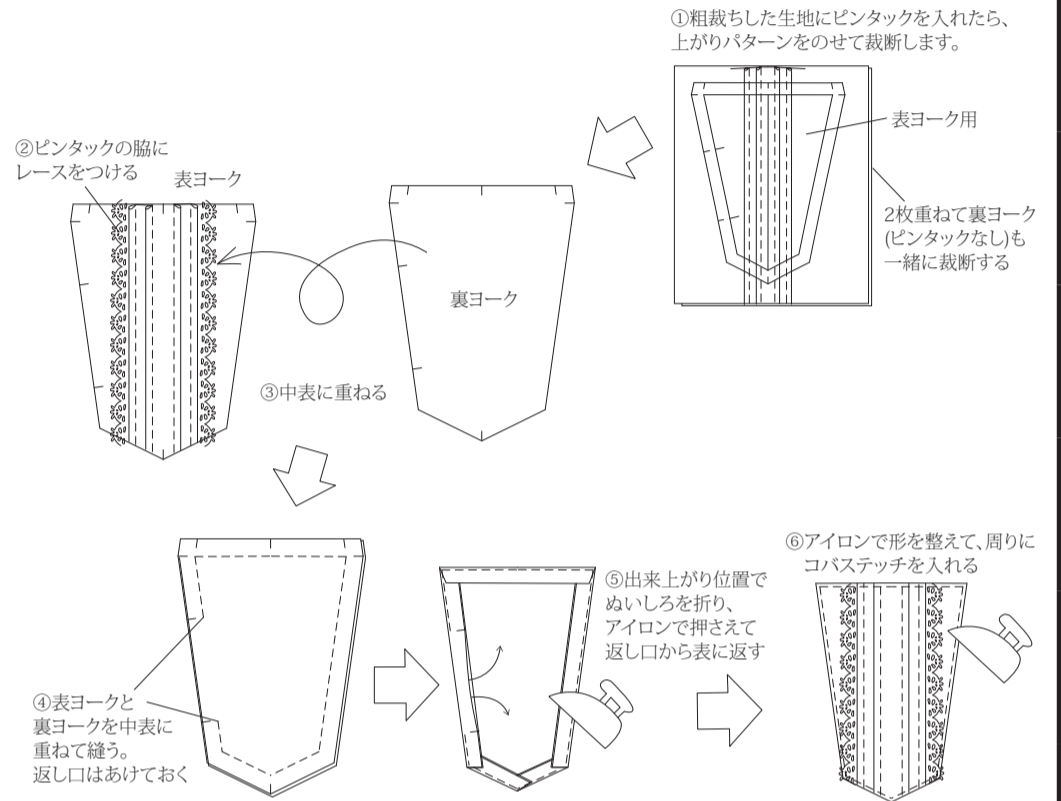
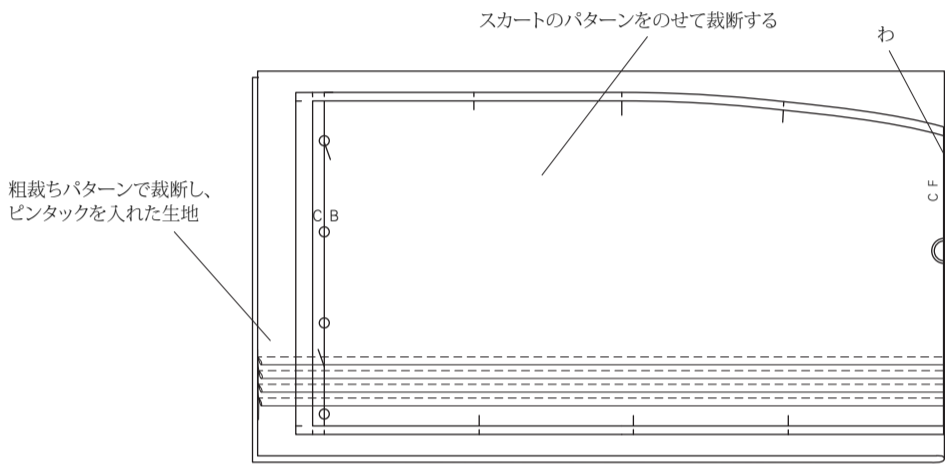

↑前ヨークの粗裁ちパターンは、表前ヨークに使用してください。  
アイロンで整えてから、ヨークのパターンをのせて裁断します。

